



QUBO

ИНСТРУКЦИЯ ПО ЭКСПЛУАТАЦИИ

ВВЕДЕНИЕ.....	2
СБОР БЛОКА.....	3
УСТАНОВКА ВЕЛОСИПЕДА.....	4
СНЯТИЕ ВЕЛОСИПЕДА.....	6
УСТАНОВКА РЕГУЛИРОВОЧНЫХ ПОДКЛАДОК.....	7
ВНИМАНИЕ!.....	8
СОВЕТЫ ПО ИСПОЛЬЗОВАНИЮ.....	8

ELITE

Благодарим Вас за выбор Qubo

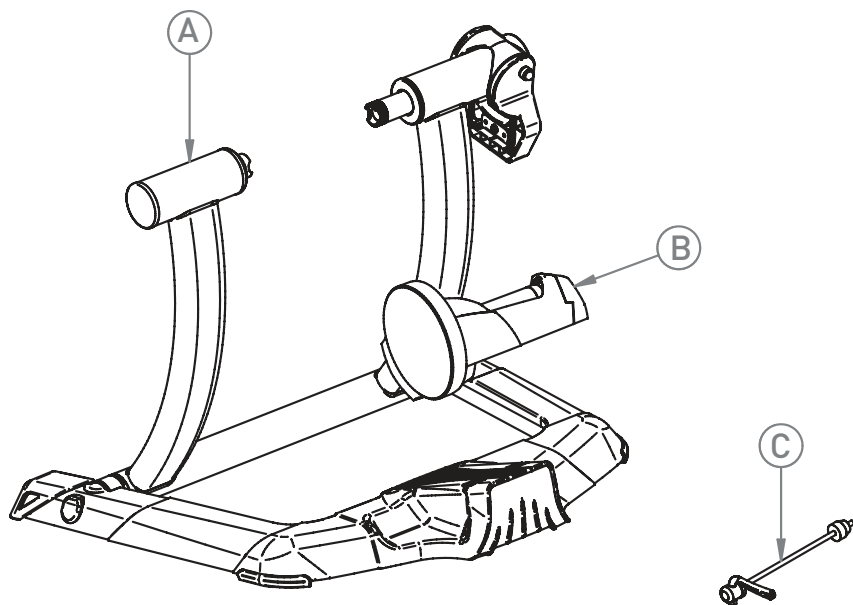

ВВЕДЕНИЕ

Убедитесь в наличии следующих компонентов:

- Рама Qubo (A).
- Блок (B).
- Быстрозъёмное крепление (C).
- Два винта М6 блока (D).
- Десять регулировочных (выравнивающих) подкладок (E).



ВНИМАНИЕ!



Блок сопротивления на изображении может отличаться от серийных моделей

СБОР БЛОКА

- Разложите раму (A) из транспортировочного состояния (рис. 1) и поместите её на плоскую поверхность (рис. 2).

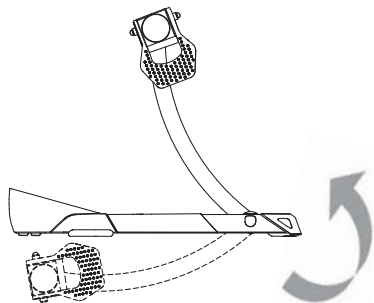
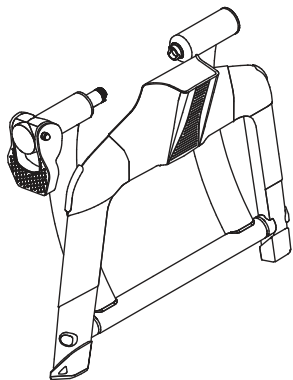

- На основании базы имеются 2 пары отверстий, которые будут использоваться для роликов разных диаметров:

- Используйте переднюю пару отверстий для блока роликов диаметром 30 мм (рис. 3);
- Используйте заднюю пару отверстий для блока роликов диаметром 45 мм (рис. 4);

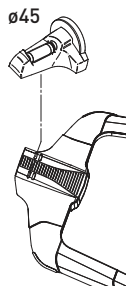
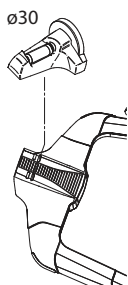

- Полностью затяните винты М6 (D) (рис. 5 и 6), используя соответствующие отверстия для роликов различных диаметров.

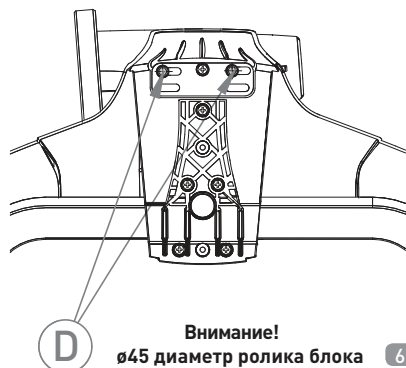
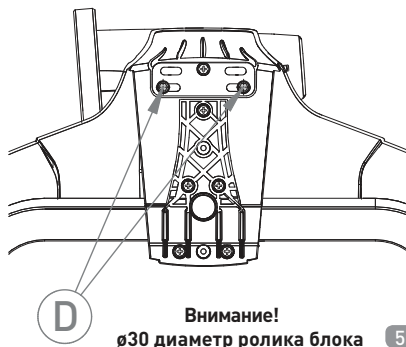

УСТАНОВКА ВЕЛОСИПЕДА

- Убедитесь, что быстросъёмное крепление заднего колеса велосипеда закреплено правильно.
- Поверните рычаг (F) в положение «открыто» (рис. 7).

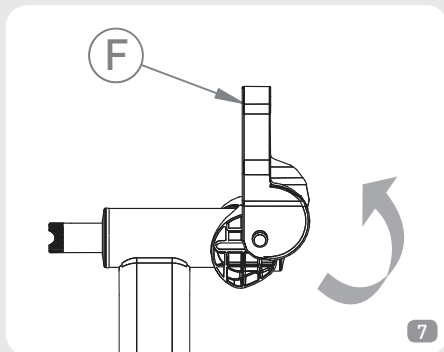

- Поставьте велосипед в рабочее положение, вставив левый конец заднего быстросъёмного крепления в левую втулку (рис. 8). Для безопасного крепления велосипеда на стойке убедитесь, что рычаг быстросъёмного крепления находится в горизонтальном положении (рис. 9).

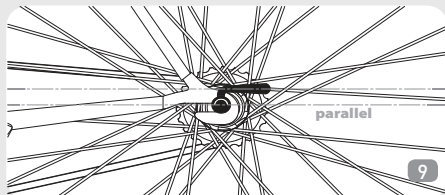
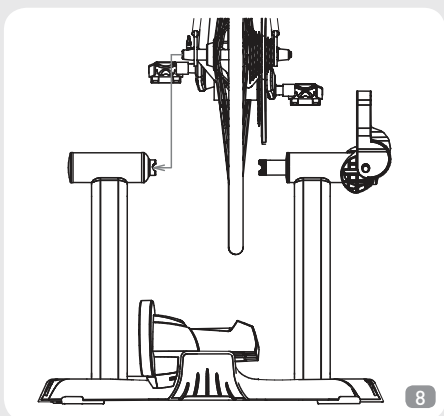

- Закройте рычаг (F), убедившись, что он нажимает на быстросъёмное крепление внутри рабочей зоны; с углом 55–65° (рис. 10).

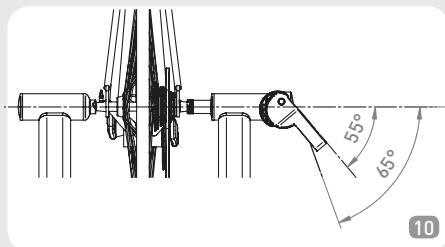

- Если рычаг (F) начинает давить на быстросъёмное крепление раньше рабочего положения (рис. 11), затяните штифт левой втулки (G) (рис. 12) так, чтобы рычаг (F) начал работать внутри рабочей зоны (55–65°) (рис. 10).

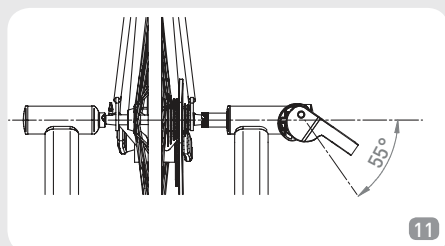

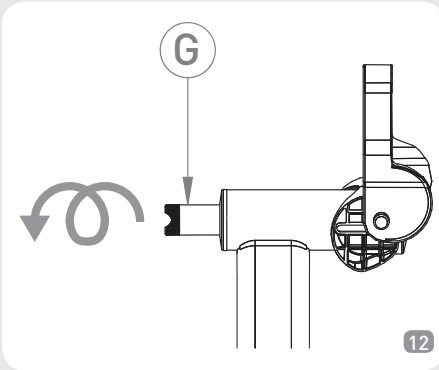

12

- Если рычаг (F) начинает давить на быстросъёмное крепление позже рабочего положения (рис. 13), отвинтите штифт левой втулки (G) (рис. 14) так, чтобы рычаг начал работать внутри рабочей зоны (55–65°) (рис. 10).

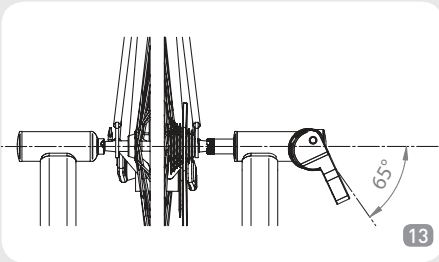

13

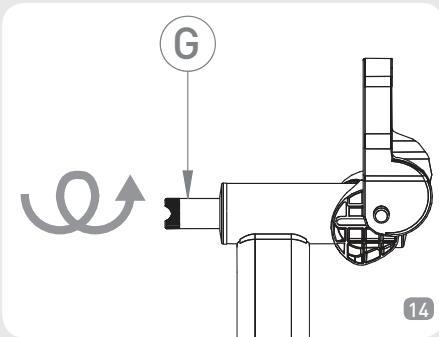

14

- Если колесо находится слишком далеко от центра ролика (рис. 15), ослабьте крепёжные болты (D) блока сопротивления (B), по мере необходимости сместите блок

сопротивления влево или вправо, и затяните болты (рис.16, 17 и 18).

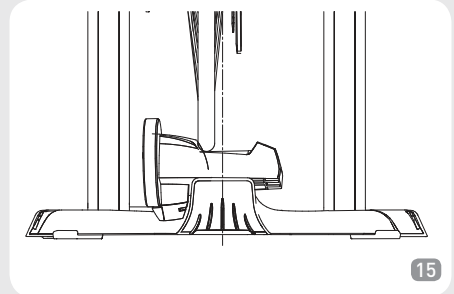

15

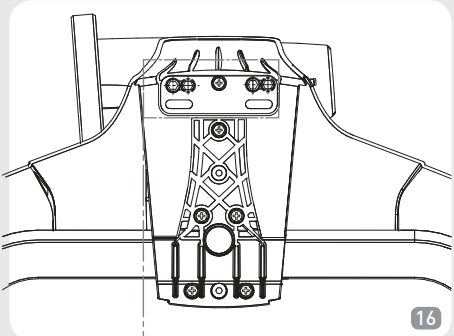

16

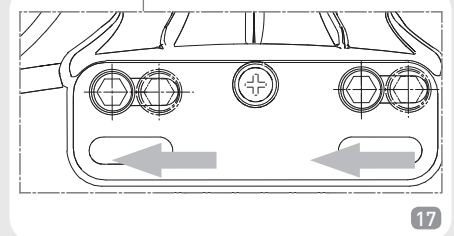

17

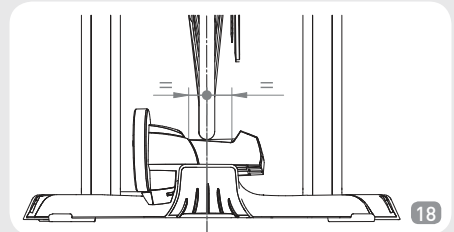

18

- Подтолкните велосипед по направлению к блоку сопротивления до тех пор, пока заднее колесо не коснется ролика (рис. 19).

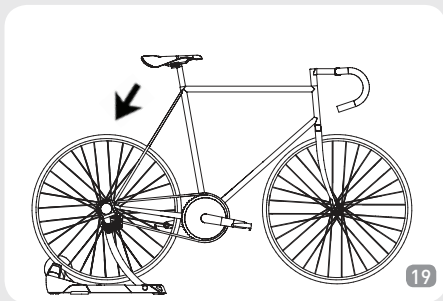

- Проверьте устойчивость велосипеда, потянув за горизонтальную трубу рамы и седло в разные стороны. Если велосипед еще недостаточно стабилен, убедитесь, что быстросъемное крепление и рычаг находятся в правильном положении, рычаг (F) находится в положении «закрыто» и регулировка системы крепления была проведена правильно.

СНЯТИЕ ВЕЛОСИПЕДА

- Одной рукой придерживайте велосипед, а другой откройте рычаг (F), повернув его в положение «открыто» (рис. 20). Снимите велосипед.

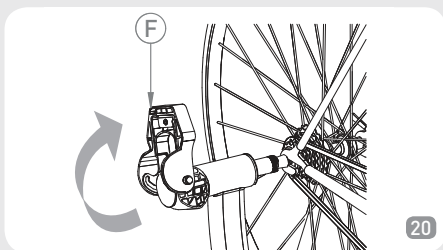

- Для переноски или хранения стойку желательно складывать. (рис. 21 и 22).

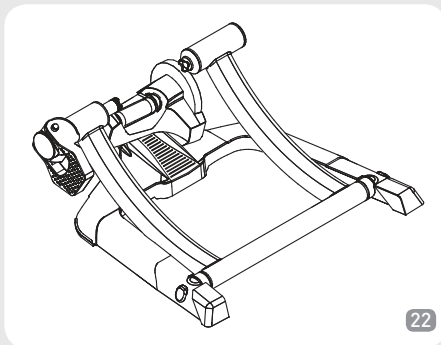
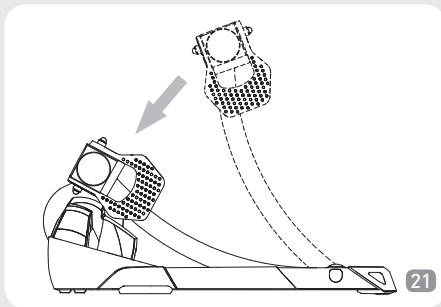

- В целях экономии пространства для хранения снимите блок (B) с рамы (A) и поместите её обратно в оригинальную упаковку; сложите раму, как указано на рис. 23 и рис. 24.

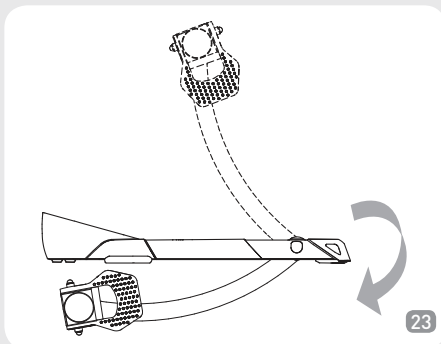

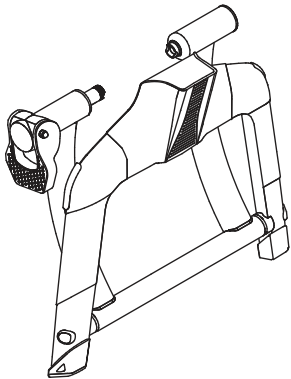

24

УСТАНОВКА РЕГУЛИРОВОЧНЫХ ПОДКЛАДОК

- Рама Cube (A) оснащена регулировочными подкладками (E) для компенсации неровности поверхности, обеспечения полного контакта четырёх опор и строго вертикального положения велосипеда (рис. 25).

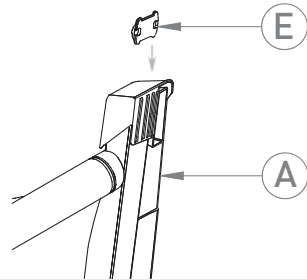

26

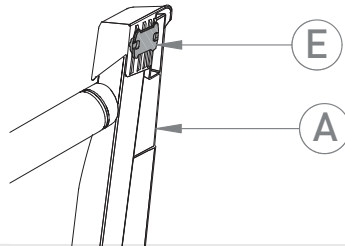

27

- Регулировочные подкладки (E) могут быть установлены под задней опорой (рис. 28 и рис. 29).

НЕТ

ДА

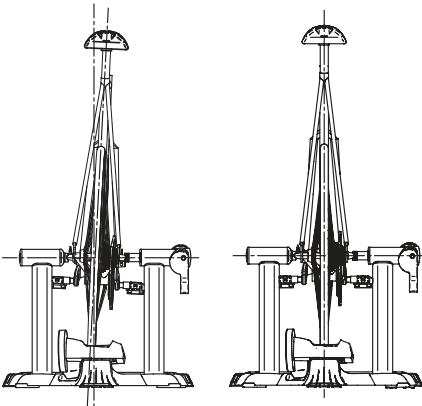

25

- Регулировочные подкладки (E) могут быть установлены под передней опорой (рис. 26 и рис. 27).

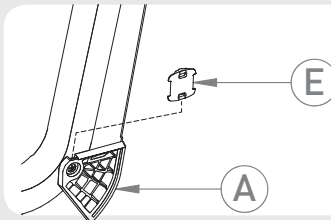

28

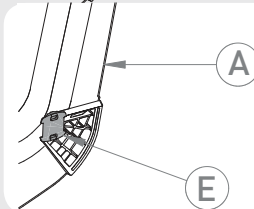

29

- Если одной регулировочной подкладки (E) недостаточно, можно добавить дополнительные подкладки к уже установленным (рис. 30–33).

Предупреждение: следующая подкладка (E) устанавливается под углом 90° по отношению к предыдущей.

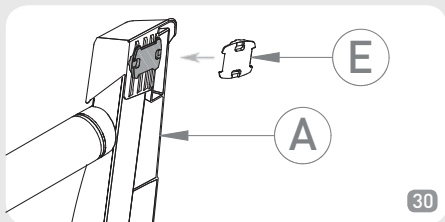

30

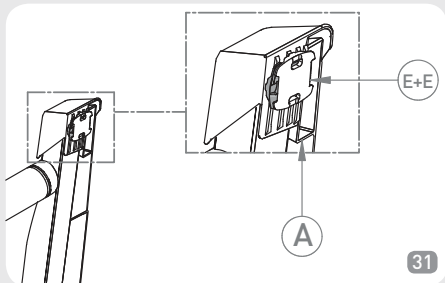

31

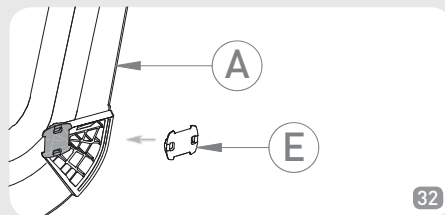

32

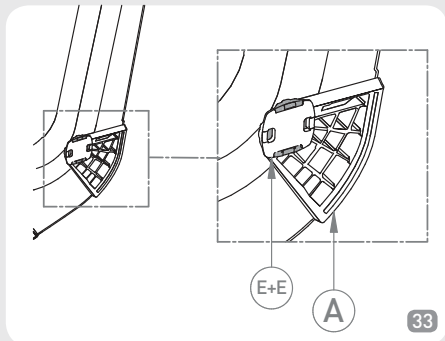

33

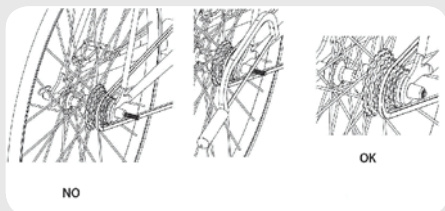

ВНИМАНИЕ!

- Во время использования не подпускайте к ролику людей и животных, так как вращающиеся детали ролика и велосипеда при контакте могут причинить травму.
- Перед началом тренировки расположите тренажер в сухом месте, вдали от потенциально опасных объектов (мебель, столы, стулья и т. д.) для того, чтобы избежать риска случайного контакта с ними.
- Стойка предназначена для использования только одним велосипедистом.
- Проверьте безопасность и стабильность велосипеда перед каждой тренировкой.
- Если быстросъемное крепление несовместимо с втулками на стойке, используйте крепление из комплекта поставки (С).
- Комплект поставки не содержит компонентов, используемых вне рамы.

Поскольку опоры изготовлены из мягкого противоскользящего материала, во время использования они могут оставить следы резины на полу.

СОВЕТЫ ПО ИСПОЛЬЗОВАНИЮ

- Для меньшего износа шин и лучшего сцепления с роликом рекомендуется использовать шины шириной 23 мм.
- Рекомендуемое давление заднего колеса: 7–8 атмосфер для гоночных шин; 3,5–4 атмосфер для шин МТВ. При наличии указаний соблюдайте давление, рекомендованное изготовителем шины.
- Для более тихого использования, лучшего сцепления покрышки с роликом и снижения уровня вибрации используйте шины без протекторов (также рекомендуется для горных велосипедов).
- Перед использованием протрите шины спиртом или водой.
- Если штифт быстросъемного крепления выступает более чем на 3 мм от фиксирующей гайки, отрежьте выступающую часть (рис. 34).